

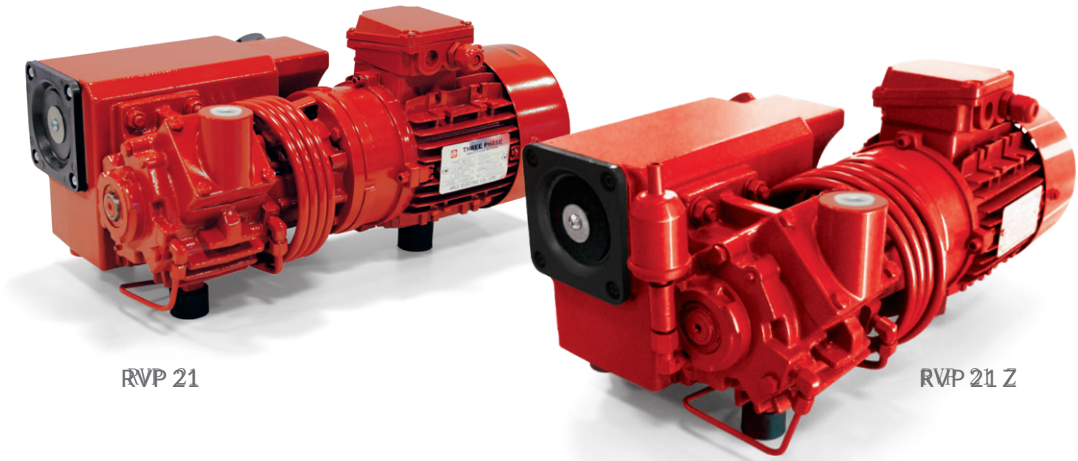

真空泵RVP 21, 油浴式

3D图可到网站vuototecnica.net上查阅



RVP 21

RVP 21 Z

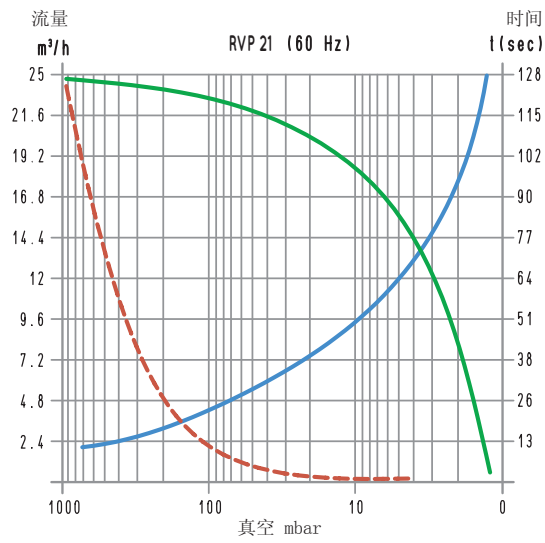
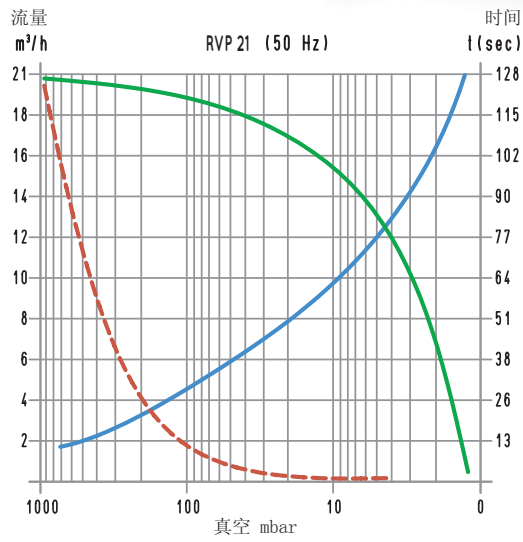

要计算抽空 V_1 体积的时间，可用公式： $t_1 = \frac{t \times V_1}{6}$

- 流量曲线（以吸入压力为参考）
- - - 流量曲线（以1013 mbar为参考）
- 抽空6升体积所需的时间曲线

- V_1 ：要抽空的体积（L）
- t_1 ：计算的时间（秒）
- t ：从表中获得的时间（秒）

真空泵RVP 21, 油浴式



3D图可到网站vuototecnica.net上查阅

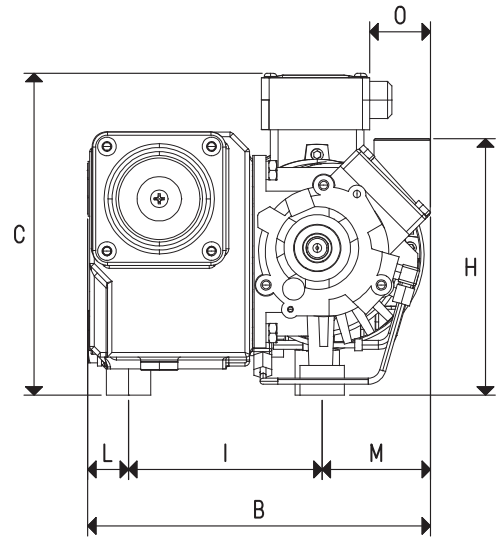
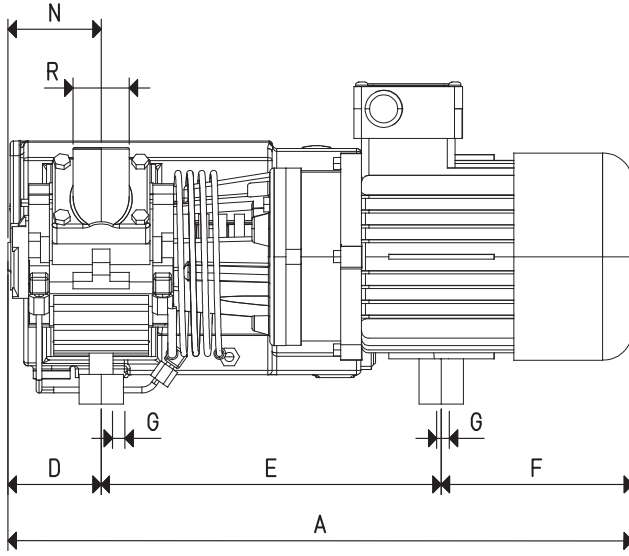

型号		RVP 21	
频率		50 Hz	60 Hz
流量	m ³ /h	21.0	25.0
最终压力	mbar abs.		1
电机运行电压	3~	230/400 ± 10%	275/480 ± 10%
V	1~	230 ± 10%	275 ± 10%
电机功率	3~	0.75	0.90
Kw	1~	0.75	0.90
电机防护等级	IP		55
转速	转/分钟 ⁻¹	2700	3240
电机外形			B14
电机大小			90
噪音登记	dB (A)	64	65
最大重量	3~		18.5
Kg	1~		19.0
A			421
B			232
C			225
D			63
E			230
F			128
G	∅		M8
H			173
I			131
L			28
M			73
N			62
O			41
R	∅ gas		G1/2"
附件与备件		RVP 21	
加油	1		0.50
润滑油	类型		VT OIL 68
油分离滤芯	型号		00 RVP 21 05
3个旋片	型号		00 RVP 21 04
密封套件	型号		00 RVP 21 06
止回阀	型号		00 RVP 21 03
真空过滤器	型号		FC 20
气镇阀	型号		00 RVP 21 17

注意：在泵的型号后添加字母“M”，将会配备单相电机（如：RVP 21 M）。

在泵的型号后添加字母“Z”，将会配备气镇阀（如：RVP 21 Z）。

换算：N（牛顿）= Kg x 9.81（重力）；1英寸 = 25.4mm；1磅=453.6克 = 0.4536千克 cfm= m³/h x 0.588；inch Hg= mbar x 0.0295；psi= bar x 14.6