

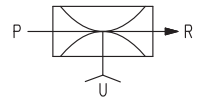

流体真空喷射发生器 CX 25、CX 38 和 CX 50

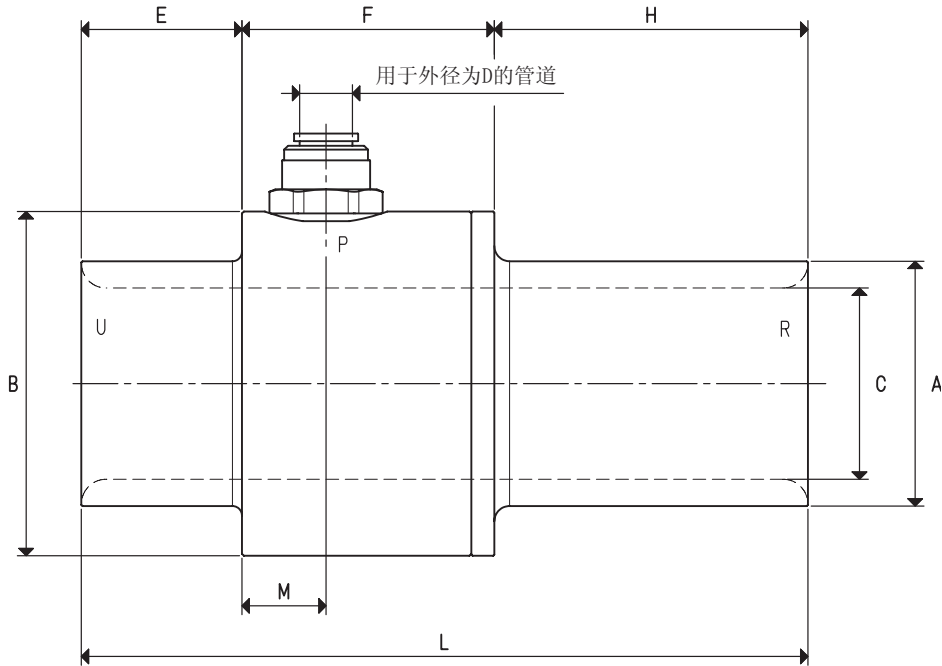

P=压缩空气接口 R=排气口 U=真空接口

| 型号 | | CX 25 | CX 38 | CX 50 |
|--------------|-------------------|-----------|-----------|-----------|
| 6 bar下的最大吸气量 | m ³ /h | 150 | 310 | 405 |
| 6 bar下的最大吹气量 | m ³ /h | 210 | 400 | 525 |
| 最大真空度 | -KPa | 13 | 10 | 8 |
| 最终压力 | mbar abs. | 870 | 900 | 920 |
| 最大供气压力 | bar | 6.0 | 6.0 | 6.0 |
| 6 bar下的空气消耗 | Nl/s | 16.6 | 25.0 | 33.3 |
| 使用温度 | ° C | -20 / +80 | -20 / +80 | -20 / +80 |
| 噪音等级 | dB (A) | 100 | 103 | 103 |
| 重量 | g | 560 | 800 | 1090 |
| A | ∅ | 38 | 51 | 64 |
| B | ∅ | 60 | 75 | 90 |
| C | ∅ | 25 | 38 | 50 |
| D | ∅ | 10 | 12 | 16 |
| E | | 42 | 42 | 42 |
| F | | 66 | 66 | 66 |
| H | | 82 | 82 | 82 |
| L | | 190 | 190 | 190 |
| M | | 22 | 22 | 22 |

注意：以上真空数据为供给压力稳定的情况下获得，且在标准大气压1013 mbar时有效。

在发生器型号后添加字母“I”，将提供不锈钢版本（如：CX 38 I）。

供给真空发生器的压缩空气不应润滑，应符合5微米过滤等级，达到ISO 8573-1的4级标准。

换算：N（牛顿）= Kg x 9.81（重力）； 1英寸 = 25.4mm； 1磅 = 453.6克 = 0.4536千克 GAS - NPT螺纹适配接头可见页码 1.130



不同供应压力 (bar) 下的吸入空气量 (m³/h)

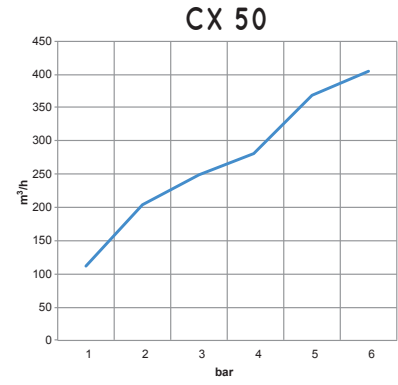
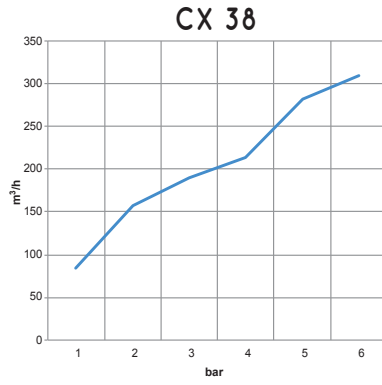
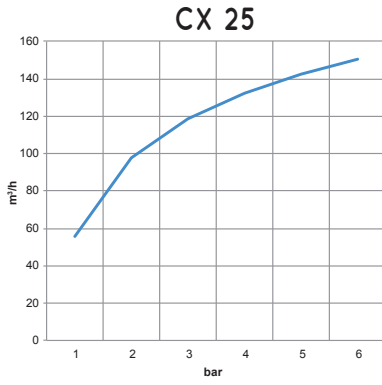

不同供应压力 (bar) 下的鼓风量 (m³/h)

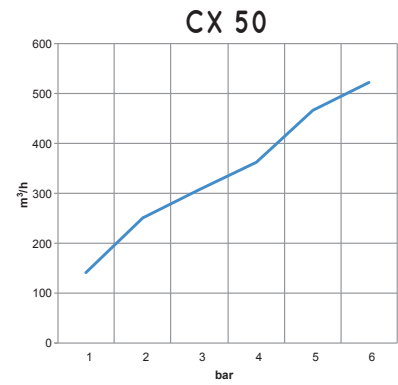
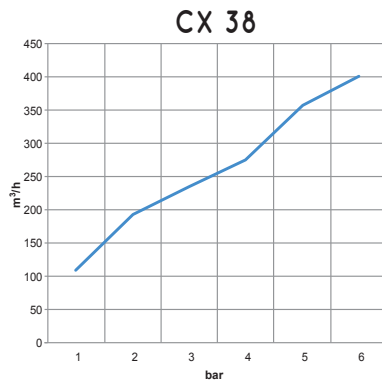
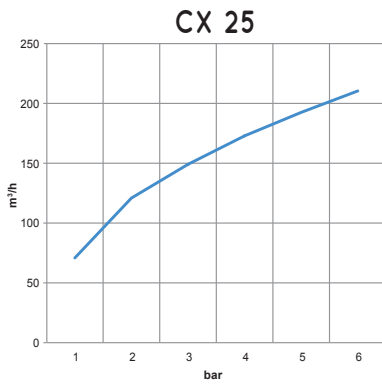

不同供应压力 (bar) 下的真空度 (-kPa)

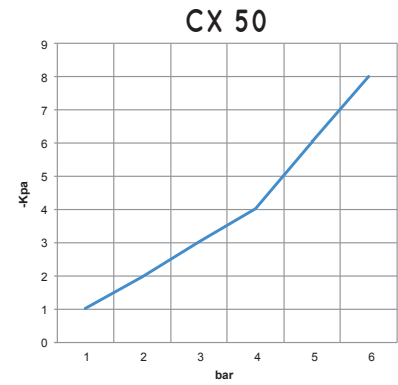
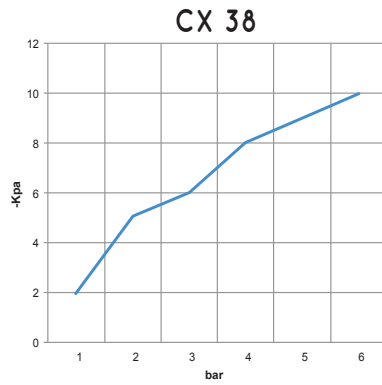
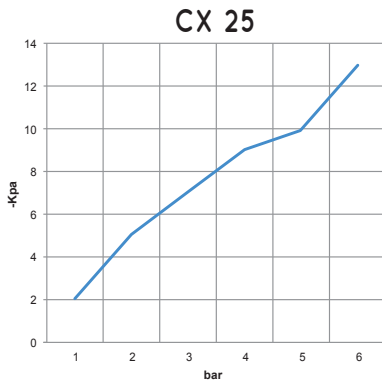

不同供应压力 (bar) 下的空气消耗量 (NI/s)

